

HKS154B, 206B, 2510B series

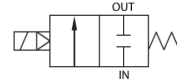

HKS 154B

표시기호



형식 기호

HKS 154 B - AC220V

① ② ③ ④

① 관 접속형식

무기호	Rc(PT) (표준)
G	G

② 오리피스 & 배관 사이즈

	오리피스	배관 사이즈
154	Ø15	1/2
206	Ø20	3/4
2510	Ø25	1

③ 씬재질

	재질	용도
무기호	PTFE	(표준형)
M	FPM	내화학용, 온수용 120°C
E	EPDM	온수용 100°C

④ 정격전압

AC220V	AC220V 50Hz/60Hz
--------	------------------

사양

구분	표준사양	옵션사항	구분	표준사양	옵션사항
사용유체	공기, 증기, 고온수		사용전압	AC220V 50/60Hz	
유체온도범위	0 ~ 150°C	FPM, EPDM			
주위허용온도	50°C (최고온도)				
사용압력범위	0 ~ 7kgf/cm ² (0 ~ 0.7MPa)		전압보상율	±10% (AC), ±5% (DC)	
코일절연 종별	B 종		소비전력	AC, DC : 30W	
코일전원 결선방식	터미널박스 리드선 G(PF1/2)		몸체 재질	황동	
몸체접속방식	Rc(PT) 1/2, 3/4, 1		씬 재질	PTFE + SUS304 PISTON	FPM + SUS304 PISTON
오리피스치수	표 참조		밸브종량	표 참조	

* 폭발성 분위기의 장소에서는 사용 불가능합니다.

특징

- 피스톤 파이롯트 킥 타입-직동식
- 차압 0kgf/cm² 작동(진공)
- 대용량 구조, 코일소손 방지구조
- 유체사양에 따른 씬재질 변경가능
- 터미널박스 타입
- 수평배관(30°이하)설치

적용

- 빌딩 가습장치
- 보일러
- 정수기
- 산업용 세척기
- 살균소독기

외형치수도

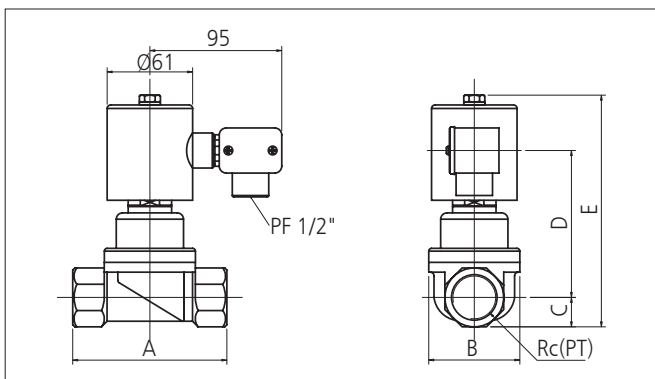

모델	A	B	C	D	E	Rc(PT)	오리피스	중량 (kg)
HKS 154B	66	50	15	110	148	1/2	Ø15	1.72
HKS 206B	92	65	18	120	156	3/4	Ø20	2.34
HKS 2510B	92	65	21	125	162	1	Ø25	2.34



HKS3212B, 4014B, 5020B series



HKS 3212B

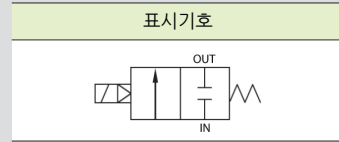

형식기호

HKS 3212 B - AC220V

① ② ③ ④

① 관 접속형식

무기호	Rc(PT) (표준)
G	G

② 오리피스 & 배관 사이즈

	오리피스	배관 사이즈
3212	Ø32	1 1/4
4014	Ø40	1 1/2
5020	Ø50	2

③ 씬재질

무기호	재질	용도 (표준형)
M	FPM	내화학용, 온수용 120°C
E	EPDM	온수용 100°C

④ 정격전압

AC220V	AC220V 50Hz/60Hz
--------	------------------

사양

구분	표준사항	옵션사항	구분	표준사항	옵션사항
사용유체	공기, 증기, 고온수		사용전압	AC220V 50/60Hz	
유체온도범위	0 ~ 150°C	FPM, EPDM			
주위허용온도	50°C (최고온도)				
사용압력범위	0 ~ 7kgf/cm ² (0 ~ 0.7MPa)		전압보상율	±10% (AC)	
코일절연 중별	B 중		소비전력	AC : 30W	
코일전원 결선방식	터미널박스 리드선 G(PF)1/2		몸체 재질	황동	
몸체접속방식	Rc(PT) 1 1/4, 1 1/2, 2		씬 재질	PTFE + SUS304 PISTON	FPM + SUS304 PISTON
오리피스치수	표 참조		밸브중량	표 참조	

※ 폭발성 분위기의 장소에서는 사용 불가능합니다.

특징

- 피스톤 파이롯트 킥 타입-직동식
- 상시닫힘형
- 차압 0kgf/cm² 작동(진공)
- 대용량 구조, 코일소손 방지구조
- 유체사양에 따른 씬재질 변경가능
- 터미널박스 타입
- 수평배관(30°이하)설치

적용

- 빌딩 가습장치
- 보일러
- 경수기
- 산업용 세척기
- 살균소독기

외형치수도

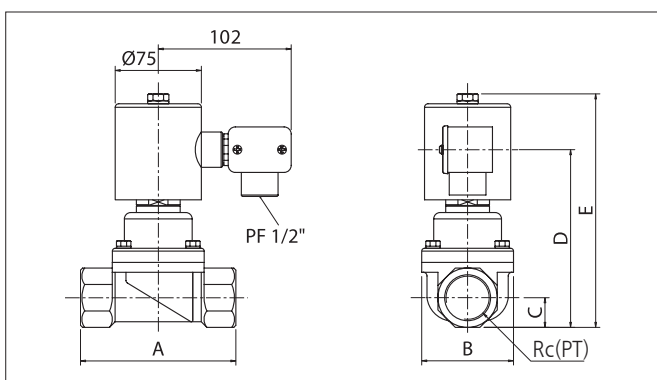

모델	A	B	C	D	E	Rc(PT)	오리피스	중량 (kg)
HKS 3212B	122	86	26	156	204	1 1/4	Ø32	4.16
HKS 4014B	122	86	29	162	210	1 1/2	Ø40	4.36
HKS 5020B	140	100	36	174	222	2	Ø50	5.30

프로세스 밸브

직동식 (증기, 고온수용)

HKS B

HKS BF

SUS 타입

HDA S

HDW S

HVS

HVS NO

HSR S

HSR P

HDC

HPW S

HKW S

HKW SF

SUS 직동식 스팀, 고온수

HKS S

HKS SF

3포트 밸브

HDW B-3

HDW T-3

3포트 SUS 타입

HDA S-3

HDW S-3

특수 밸브

HPW P

HPW C

HVV

HDW B

SV

HCV

HCV-3

PTFE 밸브

HTV